

**IVECO T-WAY**  
**DRIVE THE NEW WAY**



**IVECO**

Votre partenaire pour un transport durable



## IVECO T-WAY DRIVE THE NEW WAY

L'IVECO T-WAY est le véhicule à adopter pour les missions les plus exigeantes dans les conditions les plus extrêmes. Alliant robustesse, fiabilité et confort, il est conçu pour répondre à vos exigences et dépasser toutes vos attentes en matière de productivité, capacité de charge utile et de sécurité.

Avec la robustesse légendaire de son châssis et de ses composants, il est construit pour effectuer des missions hors-route extrêmes avec un PTC de 40 tonnes leader sur le marché. Avec l'HI-TRACTION, les solutions techniques et technologiques avancées, on peut lui faire confiance pour offrir une performance élevée constante dans les applications hors-route les plus ardues et les environnements les plus hostiles.

L'IVECO T-WAY améliore l'expérience du conducteur à bord, lui permettant d'atteindre un niveau inédit avec la nouvelle cabine conçue autour de ses besoins. Il intègre les fonctionnalités les plus avancées de la nouvelle gamme IVECO WAY afin de fournir un environnement extrêmement confortable et sûr. Sa connectivité avancée introduit une multitude de services développés pour faciliter la vie du conducteur et maximiser la disponibilité du véhicule.

Poids-lourd le plus fiable et le plus productif dans un environnement de construction, l'IVECO T-WAY est véritablement inarrêtable et à la hauteur des défis les plus difficiles.

---

ROBUSTESSE ET FIABILITÉ	04	UNE GRANDE DIVERSITÉ DE MISSIONS	18
NOUVEAU DESIGN FONCTIONNEL	06	CONFIGUREZ VOTRE IVECO T-WAY	22
UN CONFORT DE CONDUITE SUPÉRIEUR	08	IVECO ON	24
MOBILITÉ ET SÉCURITÉ SUR TOUS LES TERRAINS	10	CONTRATS D'ENTRETIEN	27
POLYVALENCE ÉLEVÉE ADAPTÉE À VOTRE MISSION	12	ACCESSOIRES IVECO	28
MISSION BÉTON	14	SERVICES IVECO	29
MISSION BENNE	16	CHOISISSEZ VOTRE MODÈLE IVECO T-WAY	30

## ROBUSTESSE ET FIABILITÉ



L'IVECO T-WAY a été conçu et construit pour garantir fiabilité et durabilité dans les défis et les environnements les plus difficiles. La robustesse légendaire du châssis en acier à haute résistance de 10 mm d'épaisseur, associée à la grande solidité du système de suspension, contribuent à d'excellentes performances dans les conditions les plus difficiles.

Les nouveaux essieux arrière et la nouvelle conception de la suspension pneumatique pour essieux tandem ont été testés dans les conditions les plus difficiles.

La nouvelle conception de nombreux composants contribue à une optimisation du poids à vide jusqu'à 500 kg, augmentant la capacité de charge de l'IVECO T-WAY.

# NOUVEAU DESIGN FONCTIONNEL

La cabine a été entièrement repensée en mettant l'accent sur la fonctionnalité afin de faciliter le travail quotidien du conducteur : Meilleure visibilité, meilleure protection contre la saleté, et bien plus encore. La nouvelle conception simplifie également les opérations de maintenance et de réparation, facilitant le changement des composants. La configuration du châssis a été entièrement revue pour faciliter la personnalisation des carrossiers.

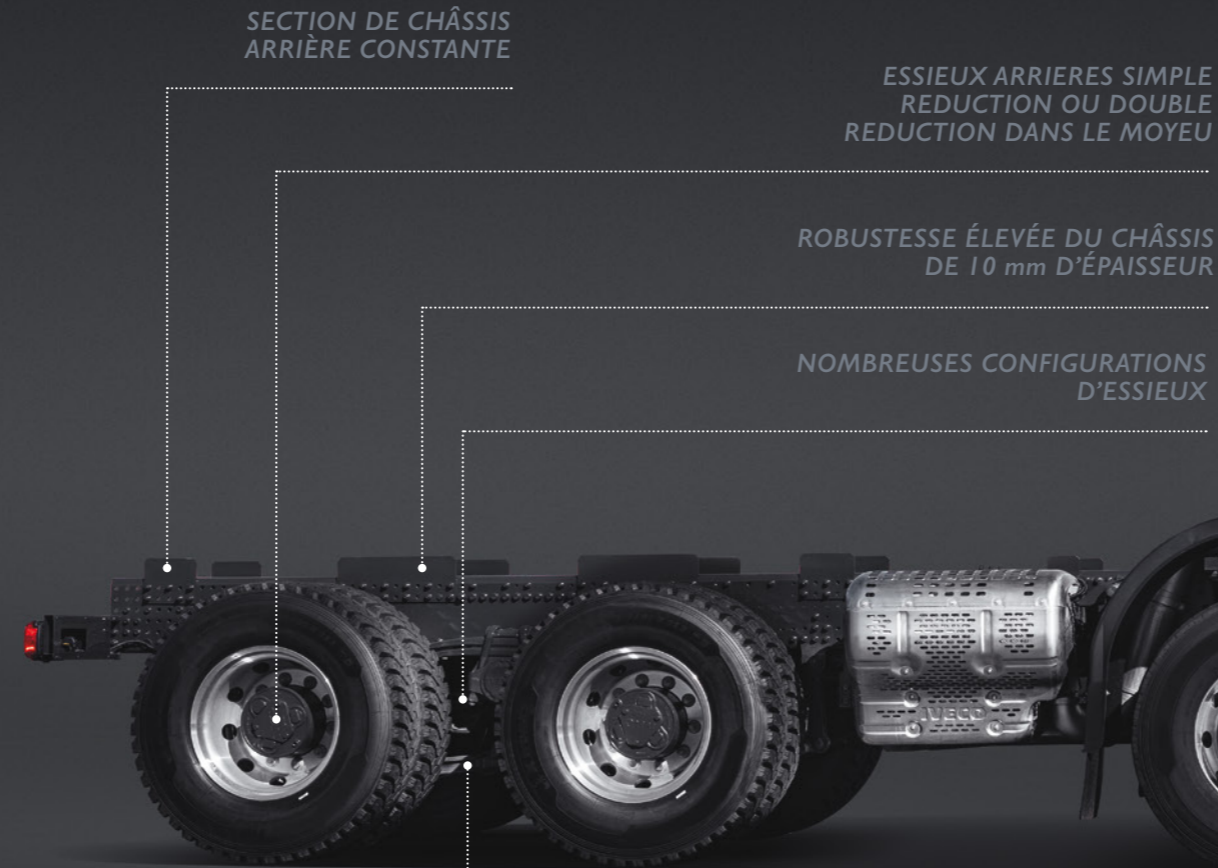

FONCTIONNALITÉS DE SÉCURITÉ AMÉLIORÉES – LDWS, ESP ET EBS

DESIGN DE LA GRILLE AVANT

RÉTROVISEURS AÉRODYNAMIQUE AMÉLIORÉE

SECTION DE CHÂSSIS ARRIÈRE CONSTANTE

ESSIEUX ARRIÈRES SIMPLE REDUCTION OU DOUBLE REDUCTION DANS LE MOYEU

ROBUSTESSE ÉLEVÉE DU CHÂSSIS DE 10 mm D'ÉPAISSEUR

NOMBREUSES CONFIGURATIONS D'ESSIEUX

PERFORMANCES DE FREINAGE AMÉLIORÉES AVEC DE NOUVEAUX ESSIEUX AVANT ET FREINS À DISQUE

OFFRE COMPLÈTE DE PRISES DE MOUVEMENT

BOÎTE DE VITESSES ROBOTISÉE HI-TRONIX

PARE-CHOCS MULTI-PIÈCES

PHARES FULL LED ET GRILLE DE PROTECTION

MARCHE PLIABLE

OPTIMISATION DU POIDS À VIDE JUSQU'À 500 kg

CHOIX DE SUSPENSIONS MÉCANIQUES ET PNEUMATIQUES

# UN CONFORT DE CONDUITE SUPÉRIEUR

L'ensemble de l'espace conducteur a été créé pour fournir un environnement de conduite optimal doté d'une ergonomie et d'une disposition des commandes exceptionnelles, d'un espace accru et d'une excellente visibilité. Tous les détails ont été attentivement étudiés pour répondre aux attentes du conducteur sur la route.

## VOLANT

Toutes les fonctions essentielles du véhicule à portée de main

## GESTION DE LA TEMPERATURE INTEGREE

Chauffage, ventilation et climatisation avec fonction "Eco-mode"

## LOGEMENT DE CLÉ DÉDIÉ

Démarrez et arrêtez le moteur en appuyant simplement sur la commande Marche/Arrêt

## INFODIVERTISSEMENT

Emportez votre vie numérique à bord grâce à la mise en miroir de votre smartphone et à d'innovantes fonctionnalités

## CAPTEUR CRÉPUSCULAIRE ET DÉTECTEUR DE PLUIE

Activation automatique des phares et des essuie-glaces



Tableau de bord cabine AD-AT



Personnalisez vos sièges avec un revêtement en tissu ou en vinyle, avec les ceintures de sécurité rouges et profitez du confort luxueux des coussins.



Choisissez le volant souple ou en cuir, les deux disponible dans la forme classique ou avec la base plate caractéristique (méplat présent suivant configuration d'essieux et d'empattement).



Cabine AD interne

# MOBILITÉ ET SÉCURITÉ SUR TOUS LES TERRAINS

L'IVECO T-WAY peut s'appuyer sur une vaste gamme de caractéristiques et de fonctionnalités pour effectuer parfaitement tout type de mission, offrant une productivité élevée constante sur tous les terrains et dans toutes les conditions. Il complète votre mission de façon efficace, assurant les plus hauts niveaux de sécurité en utilisation routière et sur chantier.

## BOÎTE DE VITESSES HI-TRONIX AVEC FONCTIONNALITÉS DE CHANTIER

Avec la boîte de vitesses robotisée HI-TRONIX 16 rapports, vous pouvez bénéficier d'une multitude de fonctionnalités comme le rocking mode, le mode chantier, le mode manœuvre (Creep) ainsi que de 4 vitesses de marche arrière pour affronter facilement les conditions de chantier les plus difficiles.

## SUSPENSIONS

L'IVECO T-WAY offre une flexibilité avec un choix de suspensions pneumatiques et mécaniques - aussi bien paraboliques qu'elliptiques.

## TRANSMISSIONS

L'IVECO T-WAY offre une gamme complète de transmissions partielles ou intégrales pour répondre aux exigences de chaque mission – même les plus difficiles.

## AMÉLIORATIONS DE LA PERFORMANCE DES FREINS ET DE LA SÉCURITÉ

La nouvelle architecture du dispositif EBS, associée aux freins à disque sur les roues, a grandement amélioré les performances du véhicule, et par conséquent la sécurité du conducteur, et des autres utilisateurs routiers.

## HI-TRACTION - QU'EST-CE QUE C'EST

Le système HI-TRACTION est activé pour offrir une traction des roues avant hydraulique supplémentaire quand elle est nécessaire pour remédier au patinage de l'essieu arrière sur les surfaces glissantes. Il offre toute l'adhérence, la maniabilité et les avantages de sécurité de conduite de la traction intégrale.

## HI-TRACTION - COMMENT ÇA MARCHE

1. Le système HI-TRACTION peut être activé manuellement à l'aide d'une commande dans la cabine en passant du mode « Inactif » au mode « Prêt à engager ».
2. Le système fonctionne en arrière-plan.
3. Si nécessaire, le système passe automatiquement au mode « Actif » et offre une traction sur les roues avant si l'essieu arrière patine.
4. Le système s'arrête quand :
  - Le conducteur appuie sur la commande dans la cabine.
  - Le véhicule retourne en conditions normales de conduite et de vitesse.
  - La température de l'huile dans le circuit hydraulique dépasse 90° C.

Le mode Boost est activé à chaque démarrage arrêté (de 0 à 3 km/h) pour améliorer la traction et réduire l'usure de l'embrayage.



**COUPLE JUSQU'À 12 500 NM DISPONIBLE SUR L'ESSIEU AVANT.  
AVEC LE MODE BOOST VOUS AVEZ LA TRACTION NÉCESSAIRE  
MÊME SUR UN DÉMARRAGE ARRÊTÉ.**

**COUPLE MAX.  
SUR L'ESSIEU AVANT**

jusqu'à  
**12 500** Nm

**POIDS DU SYSTÈME**

environ  
**400** kg

**GAMME D'ACTIVATION**

**0-45** km/h

**CHANGEMENT  
DE RAPPORT**

**ROBOTISÉ**

**PRISE DE MOUVEMENT**

**PRISE DE MOUVEMENT  
SUR MOTEUR**

# POLYVALENCE ÉLEVÉE ADAPTÉE À VOTRE MISSION

L'IVECO T-WAY est un véhicule hautement polyvalent. Sa robustesse légendaire, sa capacité de charge élevée, son optimisation de poids à vide, ses nombreux composants et fonctionnalités en font un véhicule capable de répondre précisément aux exigences de votre mission.



## MISSION

<b>MISSION BÉTON</b>	<b>14-15</b>
<b>MISSION BENNE</b>	<b>16-17</b>
<b>UNE GRANDE DIVERSITÉ DE MISSIONS</b>	<b>18-19</b>

# MISSION BÉTON

L'IVECO T-WAY est construit pour transporter de fortes charges sur tous les terrains – il peut être équipé de bétonnières de grande capacité jusqu'à 12 m<sup>3</sup> pour un PTC de 40 tonnes.

## EXCELLENTE MANIABILITÉ

Les différentes configurations d'essieux ainsi que les différents empattements offrent une excellente maniabilité et un rayon de braquage appréciable.

## VISIBILITÉ DIRECTE ET INDIRECTE AMÉLIORÉE

Le design aérodynamique des rétroviseurs et leur position optimisée améliore davantage la visibilité. La vitre arrière des cabines AD/AT fournit une excellente visibilité à l'arrière du véhicule.

## FREINS À DISQUE AVANT ET ARRIÈRE

Les freins à disque permettent une meilleure décélération, tout en offrant des coûts d'entretien et une usure moindres.

## NOUVEAU ESP ET LDWS

Fonctionnalités permettant d'améliorer la sécurité.

## DES MOTEURS LÉGERS ET PERFORMANTS

Le moteur 13 litres développe toute la puissance nécessaire et fait preuve d'un incroyable rendement énergétique.

## LA PRISE DE MOUVEMENT IDÉALE

L'IVECO T-WAY propose un choix de prises de mouvement constamment actives qui, avec la nouvelle PTO Sandwich, fournissent jusqu'à un maximum de 2 300 Nm, idéal pour un châssis de bétonnière associé à une pompe à béton.

## BOÎTE DE VITESSES MÉCANIQUE OU ROBOTISÉE

La boîte de vitesses robotisée apporte un plus grand confort de conduite sur les véhicules qui effectuent souvent des trajets urbains courts.

## NOUVELLE ARCHITECTURE ÉLECTRONIQUE HI-MUX

Interfaces carrossiers et connectivité accrues.

## UN CHÂSSIS ROBUSTE

La force légendaire du châssis, d'une épaisseur de 10 mm, associée à une section constante, signifie qu'il peut transporter des bétonnières à haute capacité.

## OPTIMISATION DU POIDS À VIDE jusqu'à 500 kg – en fonction du nombre d'essieux, grâce à :

- Nouveau support de suspension à une pièce
- EBS et freins à disque Full Air
- Option jantes en alliage
- Option réservoirs d'air en aluminium





# MISSION BENNE

L'IVECO T-WAY ira partout où vous aurez besoin, transportant de grandes charges utiles dans toutes les conditions – des chemins de terre aux terrains hors route extrêmes, dans toutes les conditions météorologiques et dans les environnements les plus difficiles.

## PRISE DE MOUVEMENT

Le circuit hydraulique de relevage de la benne est entraîné par une prise de mouvement sur boîte de vitesses ou sur moteur. Notre large choix permet de répondre à toutes les exigences.

## CHARGE UTILE

Avec son châssis robuste et son optimisation de poids, l'IVECO T-WAY est conçu pour être équipé de bennes à haute capacité et transporter de grandes charges utiles.

## GRAND CHOIX DE CHÂSSIS

Une grande variété d'empattements (de 3 300 à 5 820 mm) et de porte-à-faux arrière s'offre à vous.

## SUSPENSIONS ARRIÈRE

L'IVECO T-WAY peut être équipé de suspensions à lames ou pneumatiques en combinaison avec toutes les configurations. Les suspensions pneumatiques offrent un meilleur confort tout en réduisant la hauteur de chargement du véhicule.

## DE NOMBREUSES CONFIGURATIONS D'ESSIEUX

Choisissez parmi une vaste gamme de configurations celle qui sera parfaitement adaptée à vos besoins.

## CHOIX DE BOÎTES DE VITESSES

Manuelle, robotisée : choisissez la transmission adaptée au type de trajets à réaliser et optimisez ainsi le confort et la sécurité, tout en limitant les coûts d'exploitation.

## VISIBILITÉ DIRECTE ET INDIRECTE AMÉLIORÉE

Le design aérodynamique des rétroviseurs et leur position optimisée améliore davantage la visibilité.

## NOUVEAU ESP et LDWS

Fonctionnalités permettant d'améliorer la sécurité.

## MOTEURS

La gamme de moteurs proposée se décline en deux cylindrées (9 et 13 litres) pour délivrer un rapport poids/puissance idéal pour votre mission.

## ESSIEU AVANT

Suspension à lames jusqu'à 9 tonnes.

## ACCÈS CONFORTABLE ET SÛR

Les poignées et marchepieds sont idéalement positionnés pour un accès cabine en toute sécurité. La marche inférieure est maintenue par des attaches en caoutchouc afin d'absorber les chocs éventuels.

## FREINS À DISQUE AVANT ET ARRIÈRE (EXCEPTÉ SUR LES TRANSMISSIONS INTÉGRALES)

Les freins à disque permettent une meilleure décélération, tout en offrant des coûts d'entretien et une usure moindres.



# UNE GRANDE DIVERSITÉ DE MISSIONS

## MISSION GRUE ET PLATEFORME

L'IVECO T-WAY a été conçu pour recevoir la plupart des grues du marché. Le concept de robustesse et de modularité du véhicule permet de monter une grue à l'arrière de la cabine, en position centrale ou à l'arrière du véhicule sans jamais en compromettre la stabilité quelle que soit la version.

## MISSION GRUMIER

La puissance et les fonctionnalités spécifiques de l'IVECO T-WAY en font un outil idéal pour charger, transporter et décharger facilement des grumes. Il évolue aussi aisément en forêt que sur route jusqu'au lieu final de destination : nos puissants moteurs, le châssis robuste, la grande charge utile et l'entraînement hydrostatique en font un engin apte à relever tous les défis de cette mission aux exigences importantes.

Equipé du système d'avancement hydrostatique HI TRACTION, le T-WAY devient le champion de la mobilité sur terrains à faible adhérence. Plus léger et plus économique qu'une transmission intégrale permanente c'est la solution de choix pour les missions difficiles.

## MISSION HYDROCUREUR

L'IVECO T-WAY a été optimisé pour installer facilement un équipement d'hydrocurage et offrir toutes les fonctionnalités nécessaires à ce travail spécifique. Ce type de missions nécessite de grandes performances. C'est pourquoi l'IVECO T-WAY est équipé d'une nouvelle prise de mouvement pleine puissance de type Sandwich, pouvant passer jusqu'à 2 300 Nm de couple.



## MISSION TRACTEUR BENNE

Les tracteurs IVECO T-WAY en configuration 6x4 associent le meilleur rendement énergétique aux dernières technologies de sécurité de la nouvelle cabine. Vous pouvez ainsi affronter en toute confiance les conditions difficiles de chantier au moment de la livraison, tout en assurant une haute productivité, une sécurité adéquate et un excellent coût total d'exploitation.

## BÉTON (BÉTONNIÈRE, POMPES À BÉTON)

Avec l'IVECO T-WAY, vous pouvez répondre à toutes les exigences de chantier en termes de béton – de la simple bétonnière à la bétonnière intégrant une pompe. L'introduction d'une gamme complète de prises de force dans différentes positions sur le véhicule nous permet de répondre aux besoins de toutes les applications avec un couple dépassant les 2 000 Nm.

## SERVICES PUBLICS

Le vaste choix de configurations et l'extrême polyvalence signifie que la gamme IVECO T-WAY est en mesure de répondre aux exigences d'une grande variété d'applications – du réasphaltage de routes au déneigement, du ramassage des ordures aux services routiers.



# CONFIGUREZ VOTRE IVECO T-WAY

Nous avons créé le T-WAY avec une approche orientée vers la réalisation de vos missions. Afin que vous puissiez choisir la configuration de véhicule qui correspond exactement à vos besoins, le T-WAY dispose de nombreux composants et fonctionnalités, d'un châssis à la robustesse légendaire et d'un design étudié dans le moindre détail.

## CABINES

L'IVECOTWAY peut être équipé de différentes cabines : la cabine courte **AD (Active Day)** avec toit bas, la cabine profonde **AT (Active Time)** avec toit bas ou toit haut.

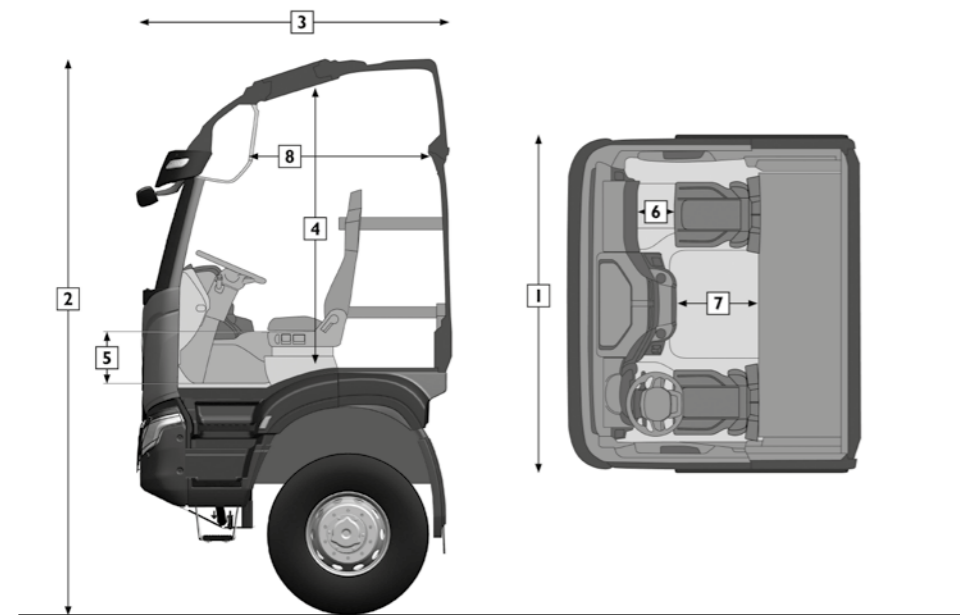

### LÉGENDE

- 1 Largeur
- 2 Hauteur totale
- 3 Longueur
- 4 Hauteur tunnel - toit
- 5 Hauteur tunnel
- 6 Espace passager utilisable
- 7 Espace inférieur utilisable
- 8 Espace supérieur utilisable

		1	2	3	4	5	6	7	8		
	Toit	Largeur (mm)	Hauteur totale (mm)	Longueur (mm)	Hauteur tunnel - toit (mm)	Hauteur tunnel (mm)	Espace passager utilisable (mm)	Espace inférieur utilisable (mm)	Espace supérieur utilisable (mm)	Couchette <sup>(2)</sup>	Nombre de marches d'accès
<b>AT</b>	Moyen	2 300	3 750 <sup>(1)</sup>	2 150	1 850	340	370	470	480	1 (2)	3
	Bas	2 300	3 100 <sup>(1)</sup>	2 150	1 250	340	370	470	-	1	
<b>AD</b>	Bas	2 300	3 100 <sup>(1)</sup>	1 700	1 250	340	370	-	-	0	3

Les dimensions peuvent varier selon le modèle

### REMARQUE

<sup>(1)</sup> Mesures approximatives ; peuvent varier en fonction des suspensions, des variables d'ensembles et des approximations.

<sup>(2)</sup> Couchette supérieure en option.

### CABINE AT

Longueur de la couchette inférieure 1 950 mm, largeur 540 mm, longueur de la couchette supérieure 1 850 mm, largeur 680 mm.

## MOTEURS

L'IVECO T-WAY offre un vaste choix de moteurs diesel Euro VI pour s'adapter à toutes les applications. Les moteurs, avec 2 cylindrées différentes et des puissances de 340 à 510 ch, offrent une puissance de premier ordre.

### GAMME DE MOTEURS DIESEL

MOTEUR	CYLINDRÉE (litres)	PUISSANCE ch PAR tr/min	COUPLE ch PAR tr/min	SYSTÈME DE POST-TRAITEMENT	NORME D'ÉMISSION
<b>CURSOR 9</b>	8,7	340 à 1 655 - 2 200	1 400 à 1 100 - 1 655	HI-SCR	Euro VI
		360 à 1 530 - 2 200	1 650 à 1 200 - 1 530		
<b>CURSOR 13</b>	12,9	410 à 1 370 - 1 900	2 100 à 900 - 1 370		
		450 à 1 440 - 1 900	2 200 à 970 - 1 440		
		510 à 1 560 - 1 900	2 300 à 900 - 1 560		



Cursor 9

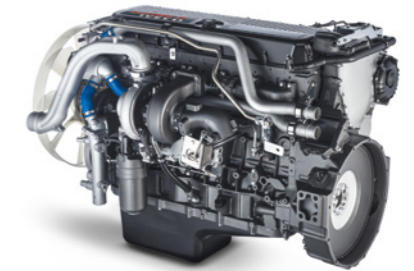

Cursor 13

### PRISES DE MOUVEMENT

	DÉPENDANT / INDÉPENDANT DE LA TRANSMISSION	CONNEXION	RAPPORT	COUPLE (Nm)	ROTATION
<b>PRISE DE MOUVEMENT SUR MOTEUR</b>					
Débrayable	Indépendante	Pompe / Bride	1,12 / 1,14	800	Moteur opposé
Non débrayable			1,14 / 1,195		
<b>PTO SANDWICH</b>					
Débrayable	Indépendante	Bride	1,02 / 1,27 / 1,56	1 602 - 2 300	Identique au moteur
<b>PTO MULTIPOWER</b>					
Débrayable	Indépendante	Bride	1,29	900	Identique au moteur
Non débrayable					
<b>PTO SUR BOÎTE DE VITESSES</b>					
NH/1b - NH/1c	Dépendant	Pompe / Bride	1,00	1 000	Moteur opposé
NH/4b - NH/4c			0,90 / 1,28	430	Identique au moteur
NTX/10b - NTX/10c			0,91 / 1,09 / 1,28 / 1,59	490 - 720	
N221/10b - N221/10c			1,23 / 1,48 / 1,91 / 2,19	470 - 870	
NTX/10c+bR			(0,91-1,28) / (1,09-1,59)	490 - 720	



# IVECO ON EST LE NOUVEAU MONDE DES SERVICES INTÉGRÉS ET DES SOLUTIONS DE TRANSPORT,

créé par IVECO pour vous aider à rendre votre activité plus compétitive, rentable, durable et facile à gérer.

Il propose une offre flexible pouvant être personnalisée pour correspondre à vos exigences et missions commerciales : des services connectés pour améliorer le potentiel de votre véhicule à une série complète de solutions après-vente personnalisées pour être à vos côtés à chaque moment de votre parcours !

## UN AVANTAGE ÉVIDENT POUR NOS CLIENTS

IVECO EST DE VOTRE CÔTÉ, APPORTANT DES BÉNÉFICES RÉELS À VOTRE ENTREPRISE GRÂCE AUX AVANTAGES DE L'OFFRE DE SERVICE QUE VOUS AVEZ CHOISIE :



Pour gérer votre flotte en surveillant la consommation de carburant de vos véhicules et de vos conducteurs et pour planifier leurs missions, optimiser leurs itinéraires et traiter les commandes.



Pour toujours maintenir votre véhicule sur la route en anticipant et en évitant les pannes imprévues. Notre assistance routière sera toujours à vos côtés.



Pour la tranquillité d'esprit en sachant que nous prenons soin de vous, de votre conducteur et de vos véhicules qui sont sur la route. La surveillance et la création de rapports concernant un véhicule spécifique vous permettront de vous concentrer entièrement sur votre travail sans aucun autre souci.



Pour une assistance spécialisée quand vous choisissez parmi notre offre de contrats de services personnalisés.



Pour compléter l'offre IVECO ON en choisissant les pièces et accessoires IVECO d'origine.

## SMART PACK

Le **SMART PACK**, toujours inclus dans tous les véhicules de la GAMME IVECO WAY, offre les avantages d'IVECO ON CARE et d'IVECO ON UPTIME fourni avec les services suivants :

**PORTAIL CLIENT ET APPLICATION IVECO ON :** Connectez-vous au portail client IVECO ON pour accéder aux services disponibles et paramétrer l'application Easy Way.

**SERVICE DE SUIVI ET DE TÉLÉASSISTANCE DE VÉHICULE :** L'outil de téléassistance, de télé-services et de mises à jour logicielles en direct vous offre une approche proactive et optimise la disponibilité de votre véhicule en anticipant les défaillances et les temps d'arrêt possibles.

**APPLICATION EASY WAY :** Simplifiez votre vie à bord : contrôlez les fonctions de cabine et appelez l'Assistance Non Stop avec un simple clic. Ou encore, demandez le service de téléassistance pendant l'un de vos arrêts. Téléchargez l'application Easy Way pour profiter de l'expérience dans la nouvelle cabine !

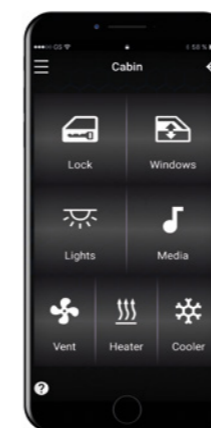

Commandes en cabine

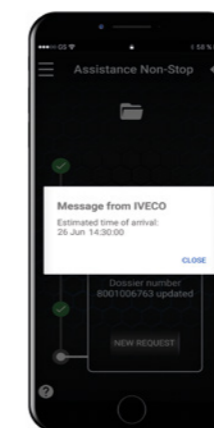

Assistance IVECO Non-Stop

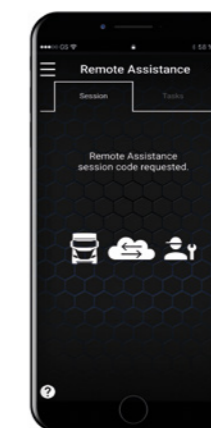

Service de téléassistance





## CONTRATS D'ENTRETIEN

### CHOISISSEZ LES SERVICES QUI CORRESPONDENT PARFAITEMENT À VOTRE BESOIN

L'IVECO T-WAY offre une vaste gamme de services personnalisables selon vos exigences en vue de garantir la pleine forme de votre véhicule et de votre activité.

L'IVECO T-WAY introduit un nouveau niveau de personnalisation grâce à la connectivité. Les données du véhicule sont transmises en temps réel en vue de vous proposer un **entretien personnalisé en fonction** de votre utilisation réelle de l'IVECO T-WAY – et parfaitement adapté à votre activité.

En alternative, **notre gamme Elements** offre une flexibilité **totale** en termes de choix d'entretien programmé et une garantie étendue, sans oublier la possibilité de compléter votre forfait avec les couvertures complémentaires.



ENTRETIEN	CHAÎNE CINÉMATIQUE	ENSEMBLE DU VÉHICULE	USURE
<ul style="list-style-type: none"> <li>- Entretien</li> <li>- Lubrification</li> <li>- Vidanges d'huile et d'autres fluides comme indiqué dans le manuel d'entretien et de réparation</li> </ul>	<ul style="list-style-type: none"> <li>- Moteur</li> <li>- Injection de carburant</li> <li>- Boîte de vitesses</li> <li>- Réparations arbre de transmission et essieu</li> </ul>	<ul style="list-style-type: none"> <li>- Composants non couverts par la garantie CHAÎNE CINÉMATIQUE ex. circuit électrique</li> </ul>	<ul style="list-style-type: none"> <li>- Embrayage</li> <li>- Plaquettes de freins</li> <li>- Disques de frein</li> <li>- Tambours de frein</li> <li>- Plaquettes de frein</li> </ul>

## PREMIUM PACK

Le **PREMIUM PACK** offre tous les services inclus dans le SMART PACK, plus tous les avantages d'IVECO ON CARE, UPTIME, FLEET et M&R. Il garantit un suivi complet des informations reçues sur les véhicules en vous mettant en contact avec les experts IVECO qui vous conseilleront sur les meilleures façons de les utiliser.

Vous pouvez choisir les options modulaires que vous souhaitez ajouter à votre offre :

**LA MEILLEURE PRISE EN CHARGE IVECO :** En tant que client Premium, IVECO vous offre une solution supplémentaire de prise en charge qui vous permet de réparer vos véhicules en 6 heures. Obtenez la priorité que vous méritez.

**GESTION DE LA FLOTTE :** Elle vous aide à surveiller la consommation de carburant de vos véhicules et de vos conducteurs et à planifier leurs activités quotidiennes, optimiser leurs itinéraires et traiter les commandes. Augmentez vos capacités de gestion de la flotte grâce aux informations sur les journées de travail et à la géolocalisation du conducteur.

**INTERFACE D'APPLICATION WEB (API) IVECO :** L'interface de programme d'application (API) permet au client d'intégrer aisément les données dans ses systèmes et simplifie la gestion des données générées par IVECO avec celles des véhicules d'autres marques sous forme d'un outil unique. Positionnement du véhicule et statut technique du véhicule (paramètres et témoins lumineux)

Les principaux éléments de l'offre (Entretien, Chaîne cinématique, Ensemble du véhicule, Usure) peuvent être associés pour créer un contrat parfaitement adapté à votre entreprise. Le tableau ci-dessous récapitule toutes les combinaisons possibles :

### CONTRATS D'ENTRETIEN PLANIFIÉ

	ENTRETIEN	CHAÎNE CINÉMATIQUE	ENSEMBLE DU VÉHICULE	USURE
	•	•	•	•
	•	•	•	
	•	•		•
	•	•		
	•			•
	•			

### EXTENSION DE LA GARANTIE

	CHAÎNE CINÉMATIQUE	ENSEMBLE DU VÉHICULE
	•	•
	•	

Pour inclusions et exclusions, veuillez vous référer aux documents contractuels de votre pays.

Le camion est bien plus qu'un véhicule : c'est là que des milliers de gens vivent et travaillent chaque jour. Voilà pourquoi IVECO Accessoires a créé une gamme de produits personnalisés pour répondre aux besoins du conducteur, améliorer ses performances, accroître le style et le confort du véhicule et introduire de nouvelles technologies à bord.

## PERSONNALISEZ VOTRE IVECO T-WAY EN L'ADAPTANT AUX BESOINS DE VOTRE ENTREPRISE

En fonction des missions que vous réalisez, nous vous proposons toute une variété d'accessoires de grande qualité développés pour améliorer la visibilité, le confort, la sécurité et la rentabilité. Ce sont autant de « petits plus » qui font toute la différence.



### SÉCURITÉ ET VISIBILITÉ

Faites votre choix dans la palette d'accessoires visant à améliorer votre sécurité lorsque vous conduisez ; comme les systèmes de caméras de recul permettant un plus grand champ de vision pendant les manœuvres et le gyrophare donnant plus de visibilité dans toutes les directions, recommandé dans les situations d'urgence ou les manœuvres spéciales.



### CONFORT

Les housses de siège et tapis de sol IVECO Accessoires s'intègrent parfaitement au style intérieur de la cabine. Nous proposons également différents matériaux s'adaptant aux impératifs de chaque mission.



### RENTABILITÉ

Pour réduire le coût total de propriété, IVECO Accessoires vous propose toute une variété de systèmes anti-siphonnage. Ces équipements en aluminium empêchent le vol de carburant. En outre, ils sont indestructibles, simples à poser et accélèrent le ravitaillement en carburant.



### HI-TECH À BORD

Nos accessoires visent à rendre la vie du conducteur à bord aussi productive et confortable que possible. La machine à café les aidera pendant les longues journées de travail. Le support de tableau de bord personnalisé avec prise USB maintiendra solidement leur dispositif mobile pendant son chargement.

Vous pouvez consulter la gamme complète d'IVECO Accessoires dans le catalogue en ligne

<http://application.cnh-parts-service.eu/iveco.php>



Toutes les possibilités de personnalisation sont facilement accessibles sur l'application gratuite « IVECO Accessoires »

Téléchargez gratuitement l'application sur l'App Store pour accéder à d'autres images et informations exclusives.



Les Pièces d'origine IVECO sont la meilleure garantie qui soit pour que votre nouvel IVECO T-WAY ne perde pas de sa valeur au cours du temps, qu'il soit toujours protégé contre les immobilisations imprévues, tout en assurant la sécurité des biens et des personnes. IVECO offre également la plus large gamme de composants, de kits d'entretien et de solutions télématiques, nouveaux et remis en état, adaptés à l'ensemble du cycle de vie du nouvel IVECO T-WAY. IVECO exploite un réseau de 6 dépôts de pièces à travers l'Europe, couvrant plus de 335 000 m<sup>2</sup>, gérant 400 000 références et garantissant une livraison 24/7 des pièces.



**IVECO**  
**0080048326000**  
Assistance Non-Stop



L'Assistance Non-Stop IVECO répond 24 heures sur 24, 7 jours sur 7, en fournissant une assistance dans 36 pays européens pour aider les clients à garder leurs véhicules sur la route. En cas de panne, l'assistance peut être jointe par un appel téléphonique, en utilisant l'application IVECO Non Stop, grâce au système télématique à bord.

L'application IVECO Non-Stop peut également être utilisée pour réserver à l'avance une intervention pour votre véhicule, et pas seulement en cas d'urgence. Vous pouvez sélectionner la période et le lieu (position actuelle, atelier ou adresse spécifique), et l'application vous enverra confirmation de la réservation.



## IVECO CAPITAL

IVECO CAPITAL est la marque de services financiers d'IVECO et offre une gamme complète de services de financement, de crédit-bail, de location et de services auxiliaires pour les véhicules commerciaux. Des services de garantie étendue, d'entretien et de réparation ainsi que divers types d'assurance peuvent être inclus dans le forfait\*.

Tous les forfaits financiers peuvent être adaptés aux besoins du client et s'appliquent aux véhicules neufs, d'occasion et convertis.

Pour de plus amples informations, veuillez contacter votre concessionnaire IVECO.

\* Sous réserve de l'approbation du crédit. Les offres et les produits peuvent varier d'un pays à l'autre en fonction des réglementations fiscales et comptables.



IVECO est une marque de CNH Industrial N.V., leader mondial dans le secteur des biens d'équipement le quel, à travers ses différentes entreprises, conçoit, produit et vend des équipements agricoles et de construction, des camions, des véhicules utilitaires, des bus et des véhicules spécialisés, outre un vaste portefeuille de groupes motopropulseurs. Elle distribue également des pièces d'origine haute performance pour toutes les marques commerciales de CNH Industrial.

# CHOISISSEZ VOTRE MODÈLE IVECO T-WAY

IVECO T-WAY		TRACTEUR					
		4x4		6x4		6x6	
TOIT CABINE	AT						
	AD	-				-	
CHÂSSIS		7,7 mm		10 mm			
MOTEUR / BOÎTE DE VITESSES	Cursor 9	-					
	Cursor 13	Automatique / Pneumatique					
VERSION DE VÉHICULE		OFF					
ESSIEU ARRIÈRE / SUSPENSION	HR	Mécanique / Pneumatique					
CONNECTIVITY BOX		Standard					
EMPATTEMENTS (mm)		3 800		3 300		3 500	

IVECO T-WAY		PORTEUR			
		6x4		8x4 (2+2)	
TOIT CABINE	AT				
	AD	-			
CHÂSSIS		10 mm			
MOTEUR / BOÎTE DE VITESSES	Cursor 9	-			
	Cursor 13	Robotisée / Manuelle			
VERSION DE VÉHICULE		OFF			
ESSIEU ARRIÈRE / SUSPENSION	HR	Mécanique / Pneumatique			
CONNECTIVITY BOX		Standard			
EMPATTEMENTS (mm)		3 300 - 3 500 - 3 800 - 4 200 - 4 500		4 250 - 4 500 - 4 750 - 5 020 - 5 820	

IVECO T-WAY		PORTEUR			
		4x4		6x4x4	
TOIT CABINE	AT				
	AD	-			
CHÂSSIS		7,7 mm			
MOTEUR / BOÎTE DE VITESSES	Cursor 9	Robotisée / Manuelle		-	
	Cursor 13	Robotisée / Manuelle			
VERSION DE VÉHICULE		OFF			
ESSIEU ARRIÈRE / SUSPENSION	HR	Mécanique / Pneumatique		Pneumatique	
CONNECTIVITY BOX		Standard			
EMPATTEMENTS (mm)		3 800 - 4 200 - 4 500		3 800 - 4 000	

IVECO T-WAY		PORTEUR					
		6x6 Léger		6x6 Lourd		8x8	
TOIT CABINE	AT					-	
	AD	-					
CHÂSSIS		7,7 mm		10 mm			
MOTEUR / BOÎTE DE VITESSES	Cursor 9	Robotisée / Manuelle		-			
	Cursor 13	Robotisée / Manuelle					
VERSION DE VÉHICULE		OFF					
ESSIEU ARRIÈRE / SUSPENSION	HR	Mécanique / Pneumatique					
CONNECTIVITY BOX		Standard					
EMPATTEMENTS (mm)		3 500 - 3 800 - 4 000 - 4 200 - 4 500				4 750 - 5 020	





**IVECO**

Votre partenaire pour un transport durable